

FOCUS SPIEGEL 800X750MM

3443459600 · Focus

PRODUKTMERKMALE

- Integrierter Schminkspiegel mit Licht für den Alltag
- Vor dem Spiegel leuchten zwei schlanke Lichtfelder
- Hintergrundbeleuchtung schafft Atmosphäre
- Versteckte LED-Dioden sorgen für weiches und angenehmes Licht
- Konzipiert für eine einfache Montage und kann von einer Person zusammengebaut werden

SPEZIFIKATIONEN

LED type	SingleWhite
Lebensdauer LED (Std.)	30000
Volt (Vac)	230
Wattage (total)	37,4
IP-Klasse	IP44
CRI Wert	>90
Lichtleistung (Lumen)	3872
LED farvetemperatur (Kelvin)	3000
Energieklasse (Lichtquelle) G	
Sicherheitsfilm	Ja
Höhe (mm)	750
Breite (mm)	800
Tiefe (mm)	24,5
Glasdicke (mm)	4

VERPACKUNG UND GEWICHT

Nettogewicht (kg)	7,65
Bruttogewicht (kg)	10,25
Verpackungshöhe (cm)	6
Verpackungsbreite (cm)	87
Verpackungstiefe (cm)	82
Verpackungsgewicht (g)	2300

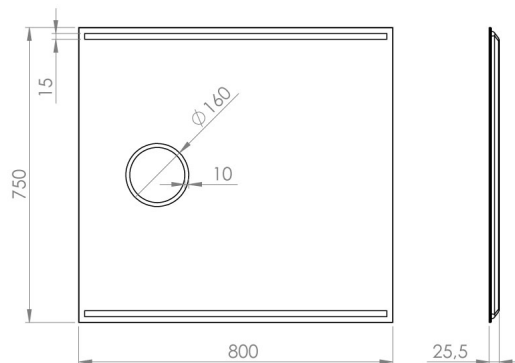

MATERIAL

Farbe

Siegel

SPEZIFIKATIONEN ERWEITERT

Backlight	Ja
Frontlight	Ja
Integrierte Dimmerfunktion	Nein
Kabellänge - input (m)	1
Verbindung	Terminal
Anzahl der Lichtquellen	2
Lichtquellen enthalten	Ja
Montagematerialien inklusive	Ja
Touch-Steuerung	Nein

SICHERHEIT

Sicherheitsklasse	Klasse II (doppelt isoliert)
CE	Ja
EMC	Ja
LVD	Ja
RoHS	Ja
UKCA	Ja
REACH	Ja